

FICHA TÉCNICA

ESTOR ENROLLABLE (SIN TEJIDO)

Los accesorios que conforman nuestra cortina enrollable, son de máxima calidad y tiene las siguientes características:

EJE DE ENROLLAMIENTO: En aluminio extruido con diámetros que oscilan entre 25mm. y 78 mm. Los diámetros del eje variaran en función de las medidas de los estores y del tipo de tejido:

Eje de enrollamiento (en mm)	Medidas Desde - Hasta (en cm)
43	0 - 220
53	220 - 300

*Datos orientativos, variarán en función del tejido de la altura de la cortina

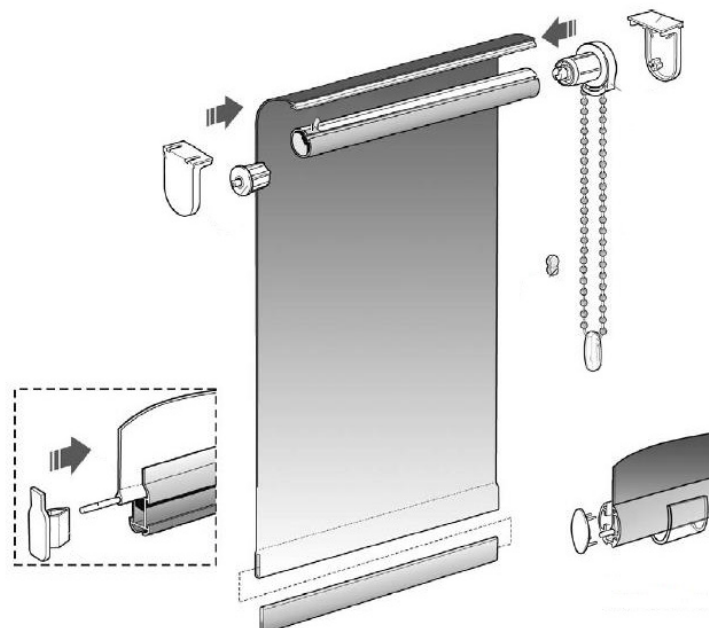

PARA EJES DE 43/53/58R/70/78: Metálicos en acero templado de alta resistencia HD modelo Pack, con tapas embellecedoras para el cuerpo del soporte y tapas embellecedoras para ocultación de los tornillos de anclaje. Soportes polivalentes para sujeción tanto, para instalaciones al frente en pared, o para su amarre en posición vertical o al techo.

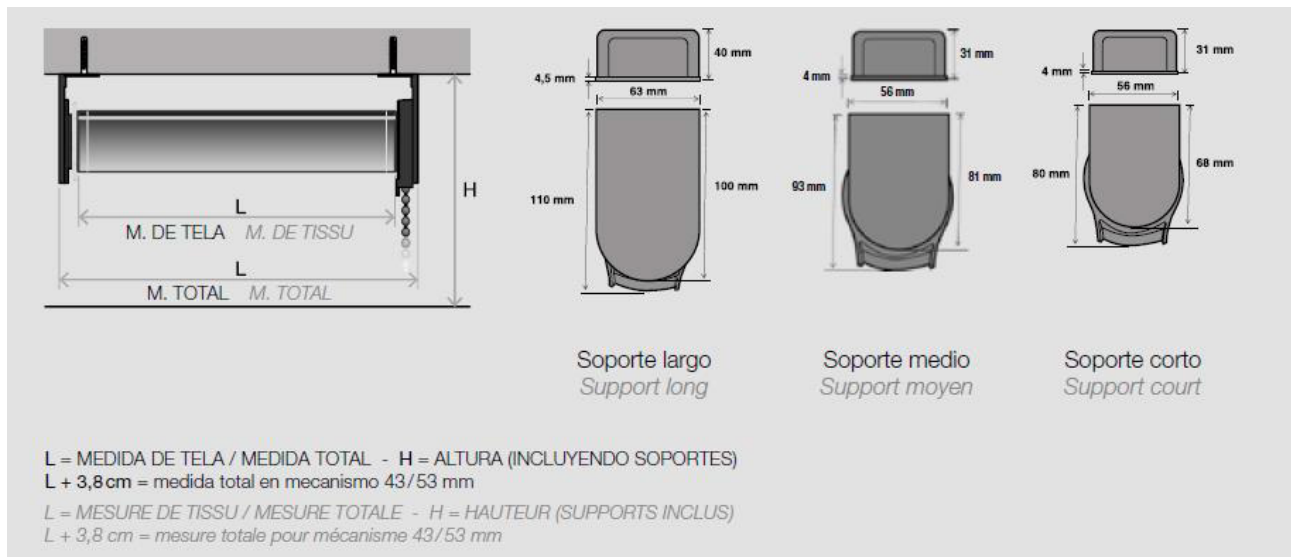

CADENA DE ACCIONAMIENTO: Formada por cordón de nylon y bolas plásticas de 4'5 mm de diámetro con separación equidistantes entre si de 6 mm.



TERMINAL O CONTRAPESO: En aluminio extruido de forma ovalada rematado en ambos extremos por tapones plásticos.

Dicho perfil permite la confección del tejido con bolsa o confección con terminal visto.

